

SIFA®

## ISTRUZIONI DI MONTAGGIO RETROALZATE DOCKS - TWIN

*DOCKS TWIN RISERS FOR BACK COUNTER UNITS  
ASSEMBLY INSTRUCTIONS  
MONTAGEANWEISUNGEN RÜCKENAUFsätze DOCKS - TWIN  
ELEMENTS HAUTS DESSERT DOCKS TWIN  
INSTRUCTIONS POUR LE MONTAGE*

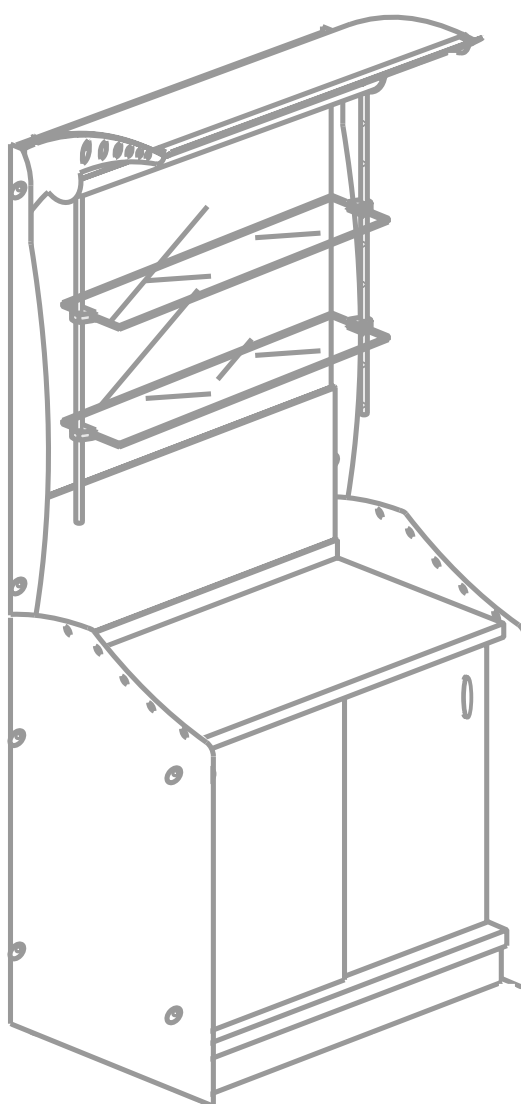

SIFA®

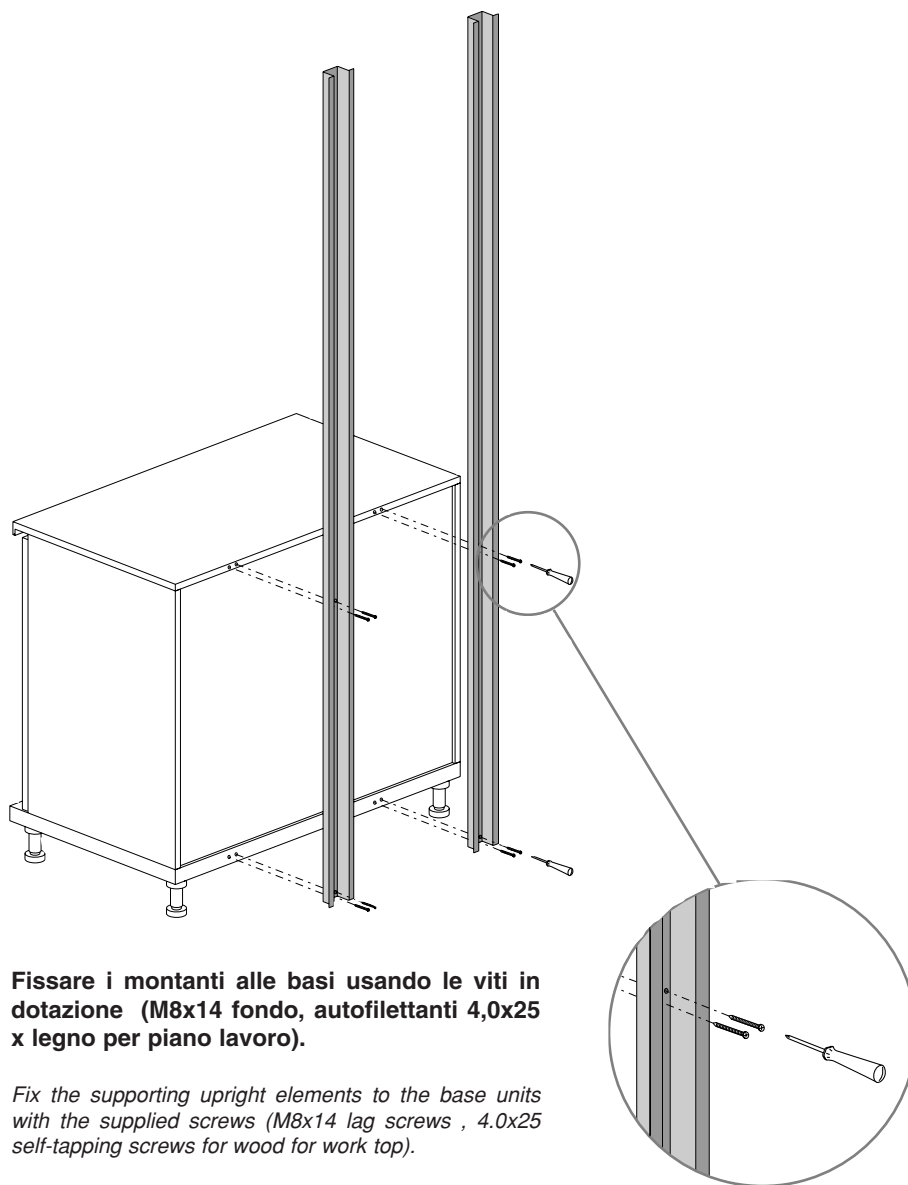

**Fissare i montanti alle basi usando le viti in dotazione (M8x14 fondo, autofilettanti 4,0x25 x legno per piano lavoro).**

*Fix the supporting upright elements to the base units with the supplied screws (M8x14 lag screws, 4.0x25 self-tapping screws for wood for work top).*

*Die Ständer mittels der mitgelieferten Schrauben (M8x14 durchgehend, gewindeschneidend 4,0x25 für Arbeitsplattenholz) an den Basiselementen befestigen.*

*Fixer les montants aux bases en utilisant les vis fournies (d'ancrage M8x14, autotaradeuses mesurant 4,0x25 à bois pour plan de travail).*

SIFA®

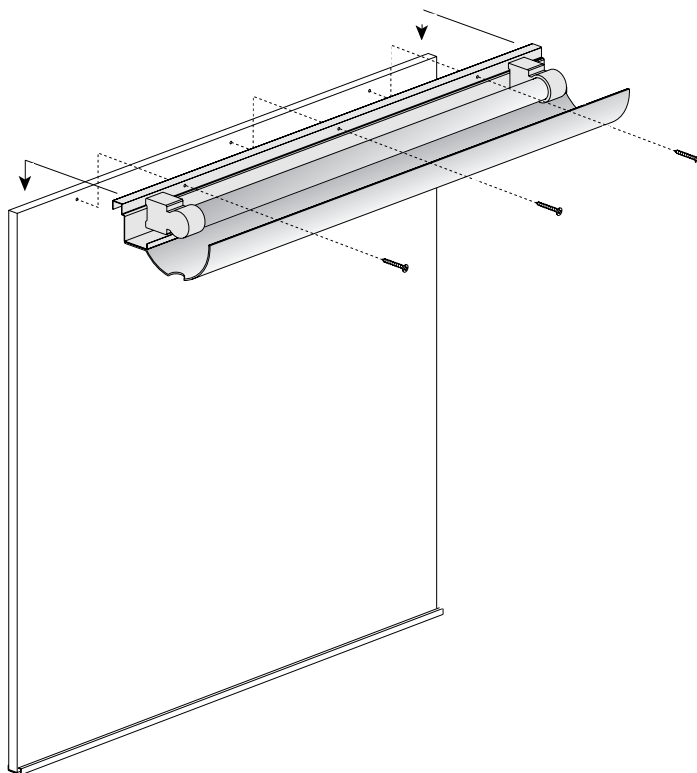

**Premontare sugli schienali in melaminico la plafoniera completo di impianto e schermo con viti autofilettanti 3,5x16.**

*With 3.5x16 self-tapping screws preassemble the lamp holder - equipped with lighting system and lamp shade - onto the melamine backboards.*

*Die komplette Deckenlampenanlage und Blende vorab mit gewindeschneidenden Schrauben 3,5x16 an die Melaminrückwand anbringen.*

*Prémonter sur les dos mélaminés le plafonnier complet d'équipement électrique et d'écran avec des vis autotaradeuses mesurant 3,5x16.*

**SIFA®**

**Montare centine su schienale con 8 viti TSPTC M6x10.**

*Mount the curved décor on the backboard with 8 TSPTC M6x10 screws.*

*Bogenkrümmungen mit 8 Schrauben TSPTC M6x10 an Rückwand anbringen.*

*Monter les cambrures sur le dos à l'aide de n°8 vis TSPTC M6x10.*

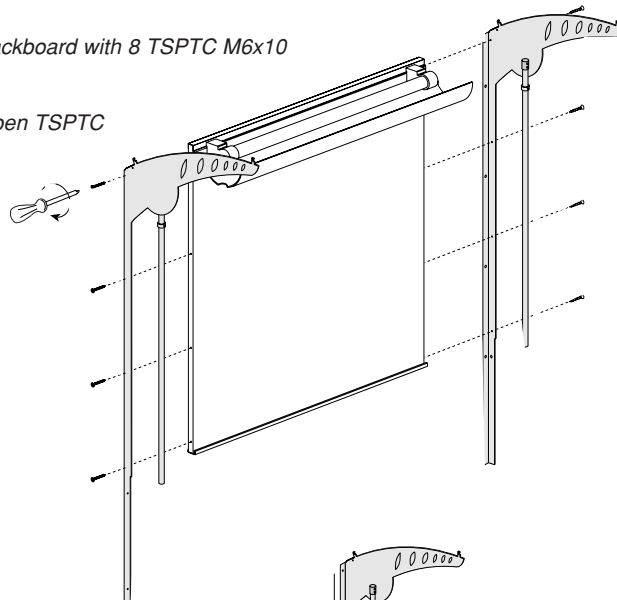

**Nel caso dell'alzata L = 1500 montare anche la centina intermedia oltre che le due laterali con viti 3,5x16.**

*For the L = 1500 riser, it is necessary to mount both the side curved décor and also the intermediate curved décor with 3.5x16 screws.*

*Bei Aufsatz L = 1500 neben den beiden seitlichen Bogenkrümmungen auch die mittlere mit Schrauben 3,5x16 anbringen.*

*Dans le cas de l'élément haut L = 1500, monter également la cambrure intermédiaire, outre les deux latérales, à l'aide des vis mesurant 3,5x16.*

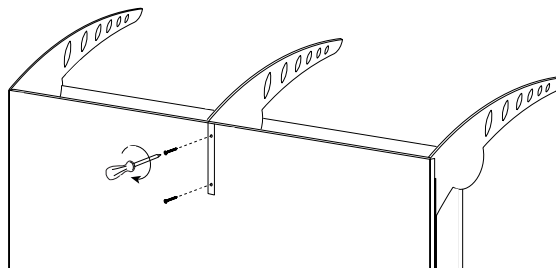
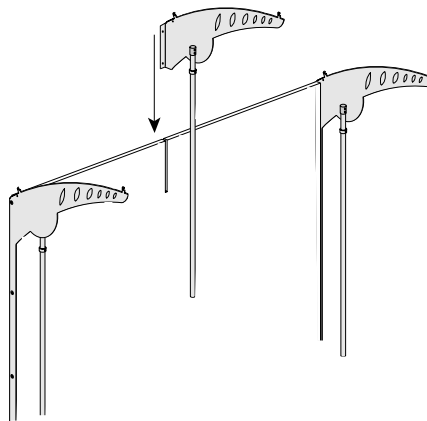

SIFA®

**Regolare anello  
per schermo illuminazione.**

*Adjust the ring for the lamp shade.*

*Ring für Beleuchtungsblende regulieren.*

*Régler l'anneau pour l'écran d'éclairage.*

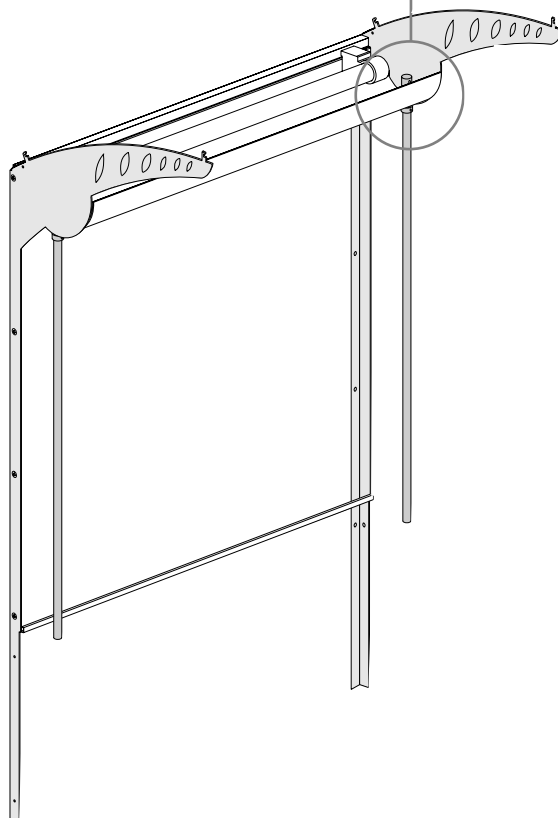
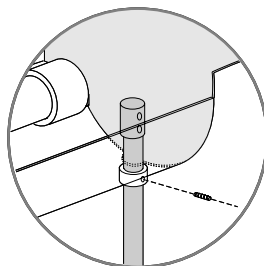

SIFA®

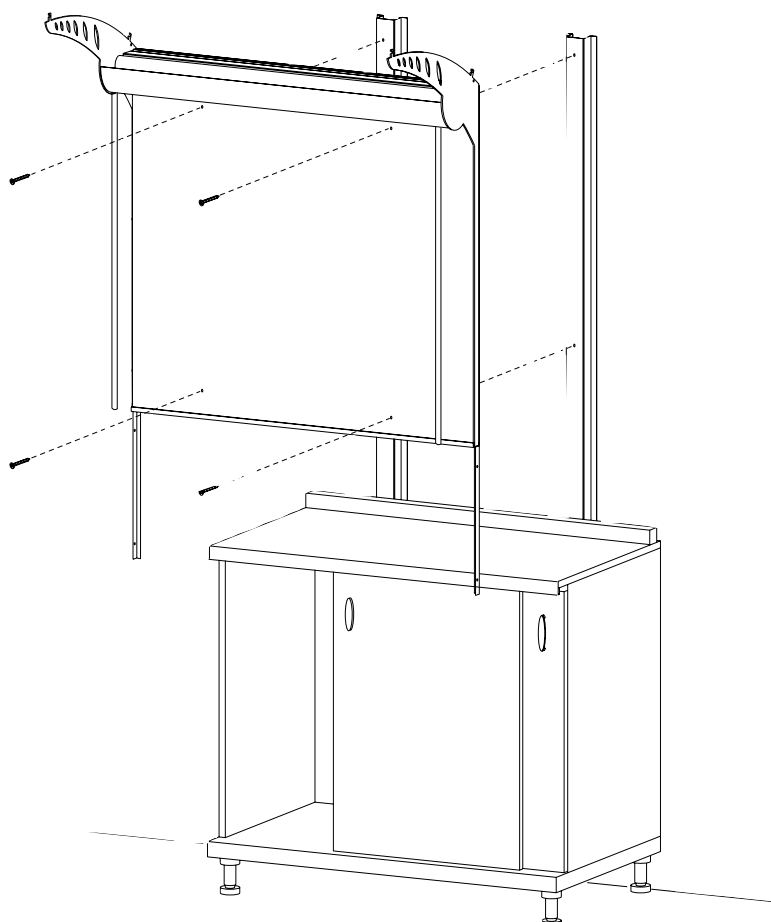

**Montare lo schienale in melaminico sui montanti con viti 3,9x25, posizionandolo con il profilo lamiera zincata posteriore e collegare quindi l'impianto elettrico.**

*Mount with 3.9x25 screws the melamine backboard on the supporting upright elements and place it into position with the back zinc-plated sheet profile. Then connect the lighting system.*

*Die Melaminrückwand auf das hintere Zinkblechprofil positionieren und mit Schrauben 3,9x25 an die Ständer anbringen und anschließend an die elektrische Anlage anschließen.*

*Monter le dos mélaminé sur les montants à l'aide des vis 3,9x25, en le positionnant avec le profil arrière en tôle galvanisée et connecter, ensuite, l'installation électrique.*

SIFA®

**Collegare impianto elettrico all'alimentazione.**

*Connect the lighting system to the electricity supply.*

*Elektrische Anlage an die Versorgung anschließen.*

*Connecter l'installation électrique à l'alimentation.*

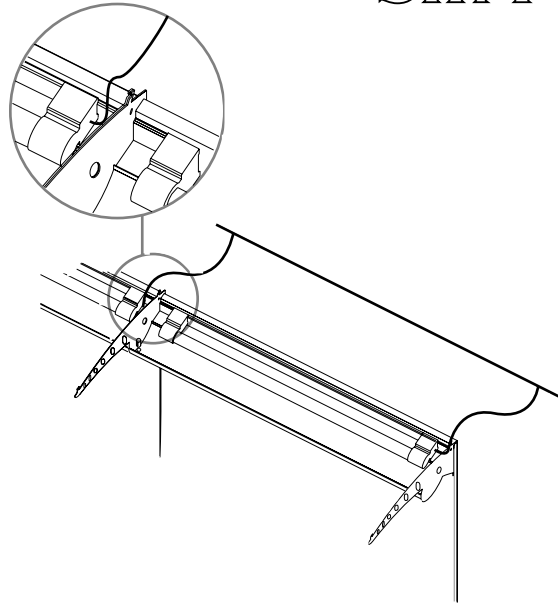

**Per canalizzare e collegare le alzate tra di loro utilizzare nella parte alta della centina 2 grani M5x14 con 4 dadi ciechi M5. Nella parte bassa 1 grano M5x14 con 2 dadi M5 ciechi.**

*In order to wire and connect the risers between them, for the upper part of the curved décor use 2 dowels M5x14 with 4 cap nuts M5. In the lower part of the same, use 1 dowel M5x14 with 2 cap nuts M5.*

*Um die Aufsätze miteinander zu verbinden und zusammenzubauen, im oberen Bereich der Bogenkrümmung 2 Madenschrauben M5x14 mit 4 Blindschrauben M5 und im unteren Bereich 1 Madenschraube M5x14 mit 2 Blindschrauben M5 verwenden.*

*Afin de canaliser et de connecter les éléments hauts entre eux, utiliser pour la partie supérieure de la cambrure n° 2 goujons M5x14 avec n° 4 écrous borgnes M5. Pour la partie inférieure, par contre, utiliser n° 1 goujon M5x14 avec n° 2 écrous borgnes M5.*

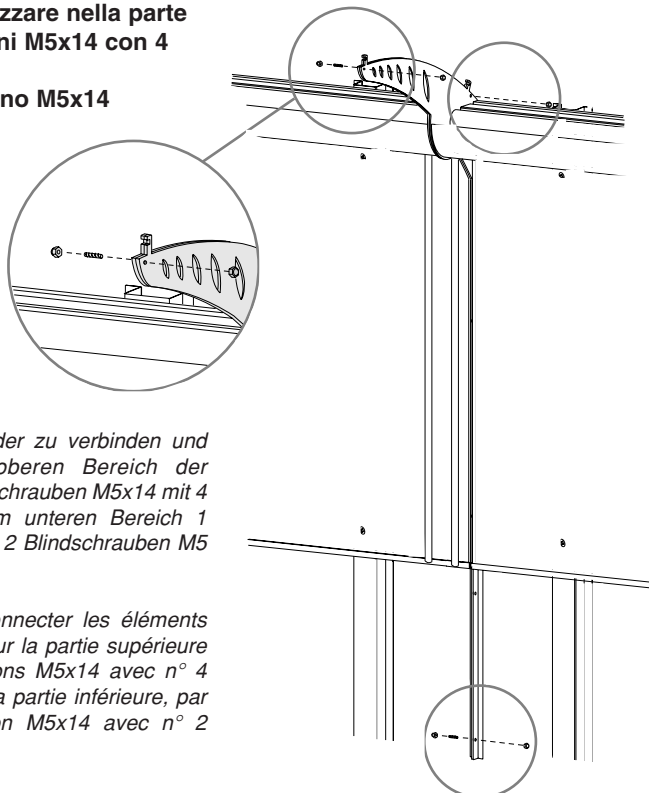

**SIFA®**

**Montare il cielino curvo in alluminio, spingendolo verso i montanti, dopo averlo appoggiato sui supporti.**

*Assemble the curved aluminium light-pelmet by pushing it towards the supporting upright elements, after having laid it on the supports.*

*Die gebogene Aluminiumdeckenplatte anbringen, indem sie auf die Halterungen gelegt und in Richtung Stützen gedrückt wird.*

*Monter le bandeau cache-éclairage en aluminium bombé en le poussant vers les montants, après l'avoir posé sur les supports.*

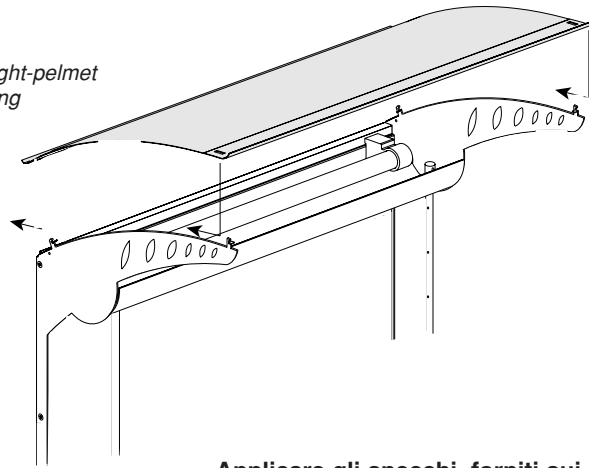

**Applicare gli specchi, forniti sui relativi schienali spingendoli prima verso l'alto e facendoli aderire allo schienale, appoggiandoli in basso sull' apposito profilo inferiore reggispecchio già premontato sullo schienale in melaminico.**

*Apply the mirrors complete with the relevant backboards by pushing them first upwards and letting them adhere to the backboard, and then lay them downwards on the special lower profile which serves as mirror holder and which is already preassembled with the melamine backboard.*

*Die gelieferten Spiegel an die entsprechenden Rückwände anbringen, indem sie zuerst nach oben gedrückt, dann an die Rückwand angelegt und schließlich auf die untere Spiegelhalterungsleiste, die bereits auf der Melaminrückwand vormontiert ist, abgelegt werden.*

*Appliquer les miroirs équipés de dos relatifs en les poussant d'abord vers le haut et en faisant en sorte qu'ils adhèrent au dos, en les posant en bas sur le profil inférieur spécial soutien-miroir déjà prémonté sur le dos mélaminé.*

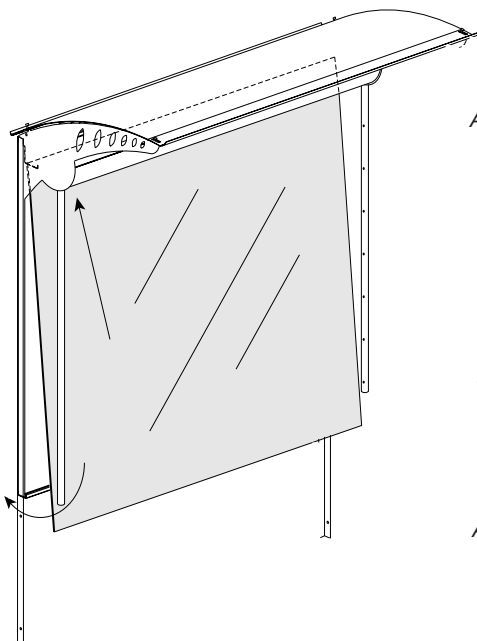



SIFA®

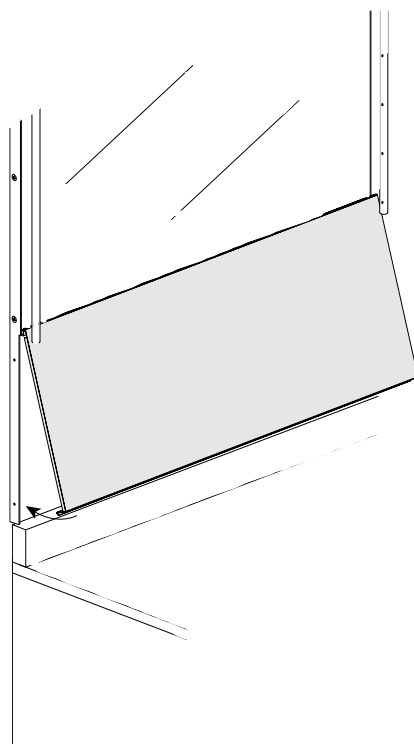

**Montare l'alzatina inox scatolata agganciandola in alto sul profilo inferiore reggimensola e sotto tra l'alzatina del top inox e i montanti.**

*Mount the box-type riser by hooking it upwards on the lower profile of the bracket support and downwards in between the stainless steel top riser and the supporting upright elements.*

*Kastenförmige Edelstahlauflage anbringen, indem er oben in das untere Profil des Ablagehalters und unten zwischen dem Aufsatz des Edelstahltops und den Stützen eingehängt wird.*

*Monter l'élément à en caisson acier inox et l'accrocher aussi bien en haut sur le profil inférieur soutien-étagère qu'en bas entre l'élément du plan en acier inox et les montants.*

SIFA®

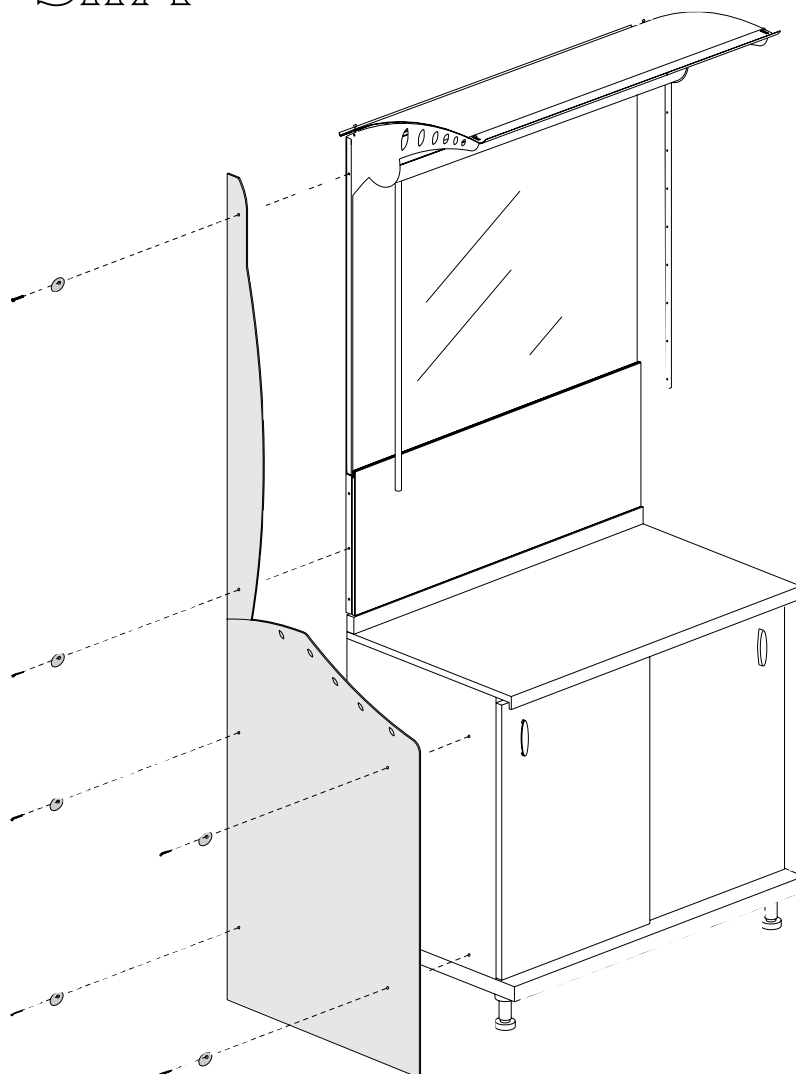

**Montare le fiancate per le basi e alzate con viti autofilettanti e gli appositi ovuli in zama.**

*Mount the side panels for base units and risers with self-tapping screws and the special pieces in zinc-aluminium alloy (Zamak).*

*Seitenteile für die Basiselemente und Aufsätze mit gewindeschneidenden Schrauben und den Ovalscheiben aus Zamak anbringen.*

*Monter les joues pour les bases et les éléments hauts à l'aide des vis autotaradeuses et des pièces en zamak en forme d'ovule.*

SIFA®

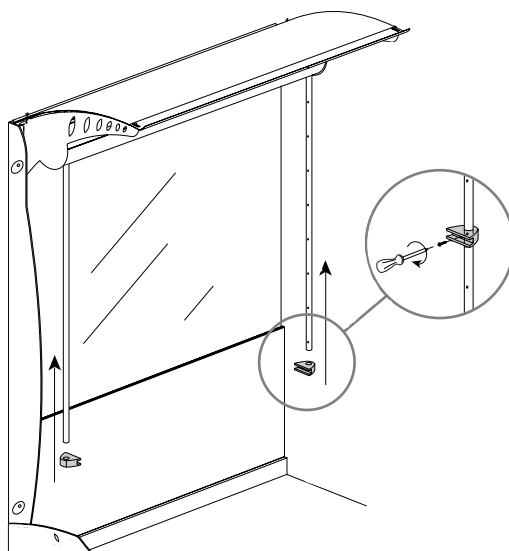

**Montare le mensole in vetro negli appositi supporti in zama, avendo cura di serrare adeguatamente i grani.**

*Mount the glass shelves on the special pieces in zinc-aluminium alloy (Zamak), taking care to tighten properly the dowels.*

*Die Glasablagen in die vorgesehenen Zamakhalterungen schieben und die Madenschrauben mit entsprechender Sorgfalt anziehen.*

*Monter les étagères en verre sur les supports spéciaux en zamak et bien serrer les goujons.*

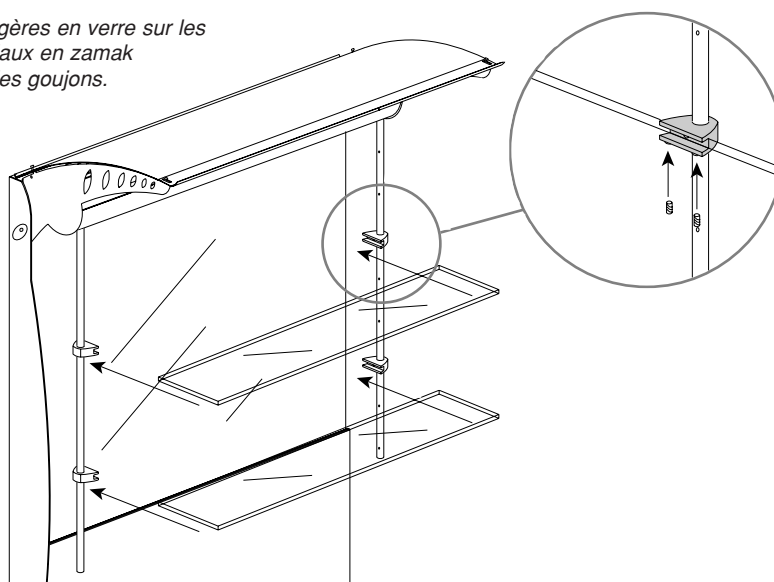

SIFA®

## ISTRUZIONI DI MONTAGGIO RETROALZATA MACCHINA CAFFE'

*RISERS FOR COFFEE MACHINE BACK COUNTER UNITS  
ASSEMBLY INSTRUCTIONS  
MONTAGEANWEISUNGEN RÜCKENAUFSATZ KAFFEEMASCHINENELEMENT  
ELEMENTS HAUTS DESSERTÉ POUR MACHINE A CAFE  
INSTRUCTIONS POUR LE MONTAGE*

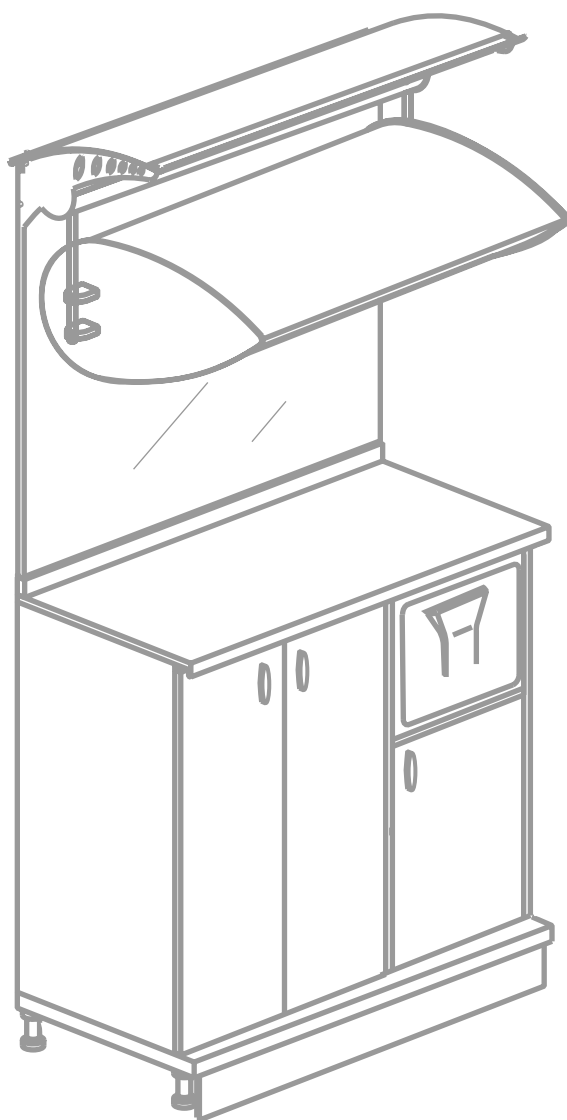

SIFA®

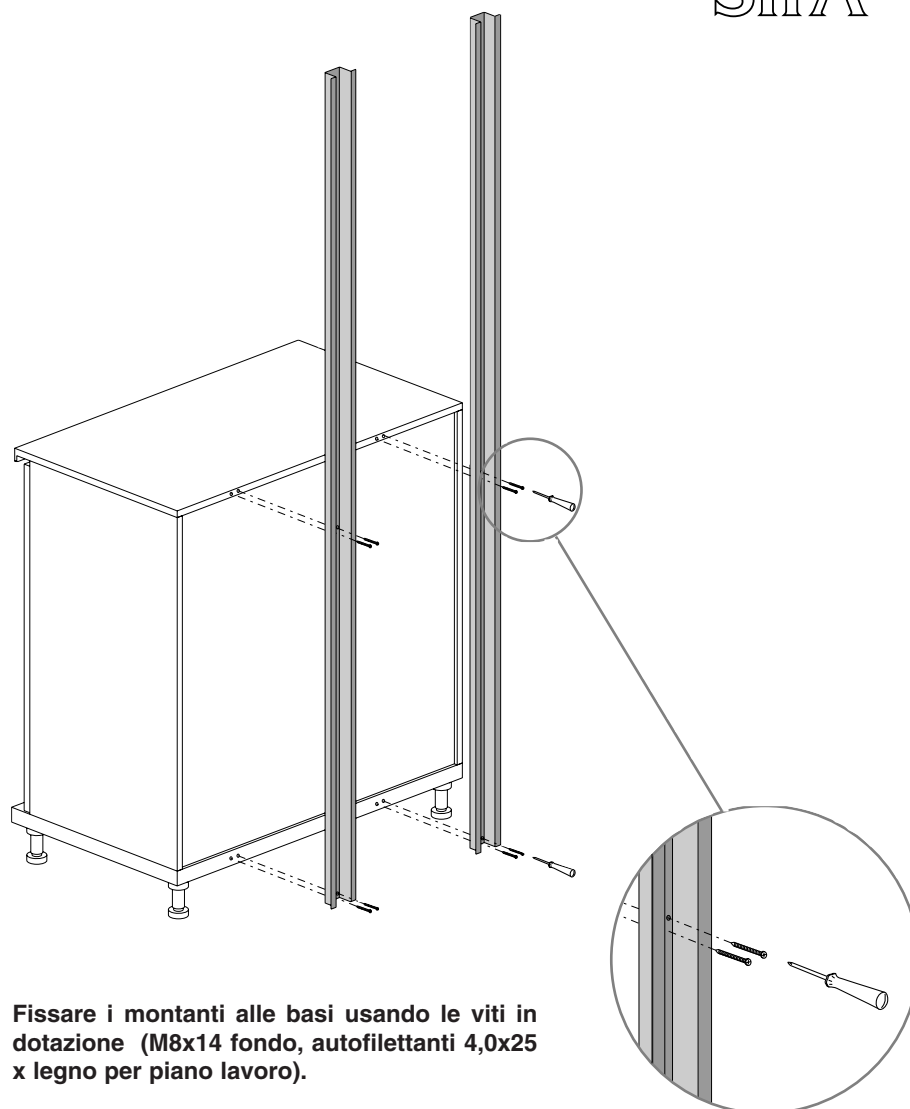

**Fissare i montanti alle basi usando le viti in dotazione (M8x14 fondo, autofilettanti 4,0x25 x legno per piano lavoro).**

*Fix the supporting upright elements to the base units with the supplied screws (M8x14 lag screws , 4.0 x 25 self-tapping screws for wood for work top).*

*Die Ständer mittels der mitgelieferten Schrauben (M8x14 durchgehend, gewindeschneidend 4,0x25 für Arbeitsplattenholz) an den Basiselementen befestigen.*

*Fixer les montants aux bases en utilisant les vis fournies (d'ancrage M8x14, autotaradeuses mesurant 4,0 x 25 à bois pour plan de travail).*

SIFA®

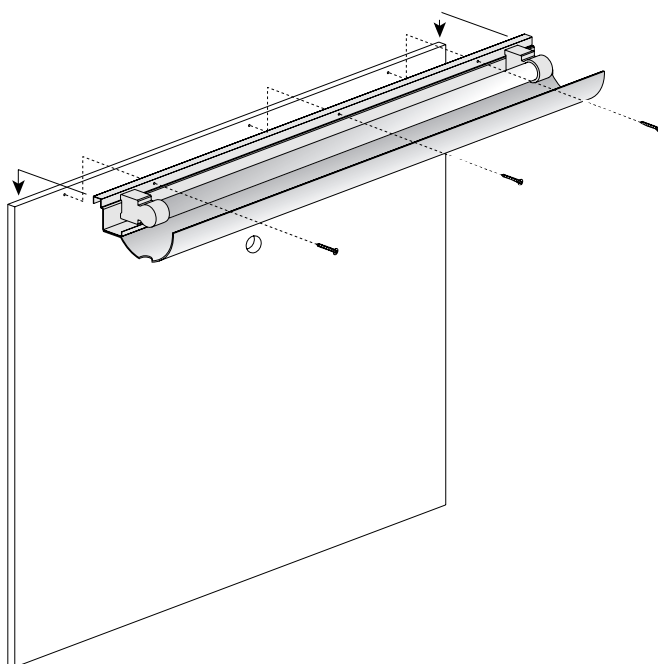

**Premontare sugli schienali in acciaio inox AISI 304 la plafoniera completo di impianto e schermo con viti autofilettanti 3,5x16.**

*With 3.5x16 self-tapping screws preassemble the lamp holder - equipped with lighting system and lamp shade - onto the AISI 304 stainless steel backboards.*

*Die komplette Deckenlampeanlage und Blende vorab mit gewindeschneidenden Schrauben 3,5x16 an die Rückwand aus rostfreiem Edelstahl (AISI 304) anbringen.*

*Prémontier sur les dos en acier inox AISI 304 le plafonnier complet d'équipement électrique et d'écran avec des vis autotaradeuses mesurant 3,5x16.*

SIFA®

**Montare centine su schienale con 8 viti TSPTC M6x10.**

*Mount the curved décor on the backboard with 8 TSPTC M6x10 screws.*

*Bogenkrümmungen mit 8 Schrauben TSPTC M6x10 an Rückwand anbringen.*

*Monter les cambrures sur le dos à l'aide de n°8 vis TSPTC M6x10.*

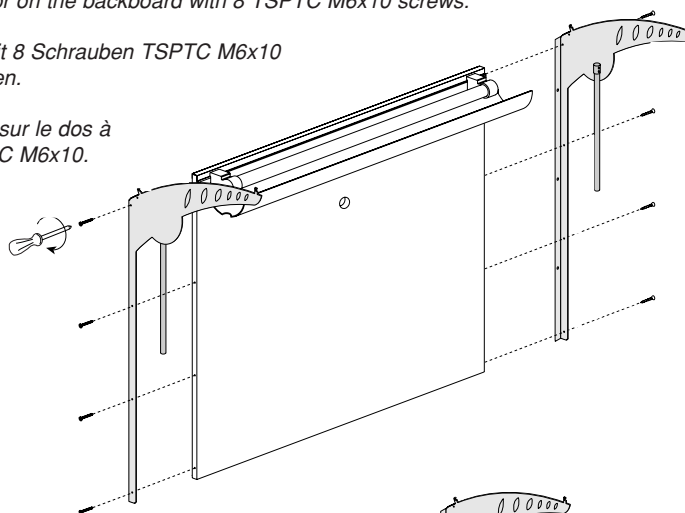

**Nel caso dell'alzata L = 1500 montare anche la centina intermedia oltre che le due laterali con viti 3,5x16.**

*For the L = 1500 riser, it is necessary to mount both the side curved décor and also the intermediate curved décor with 3.5x16 screws.*

*Bei Aufsatz L = 1500 neben den beiden seitlichen Bogenkrümmungen auch die mittlere mit Schrauben 3,5x16 anbringen.*

*Dans le cas de l'élément haut L = 1500, monter également la cambrure intermédiaire, outre les deux latérales, à l'aide des vis mesurant 3,5x16.*

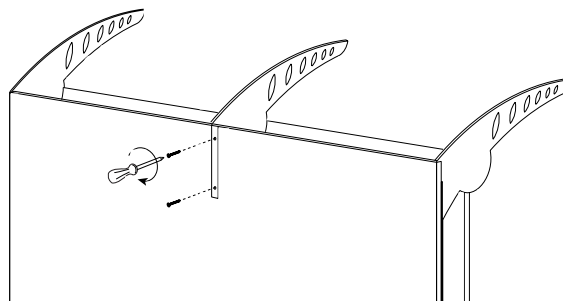
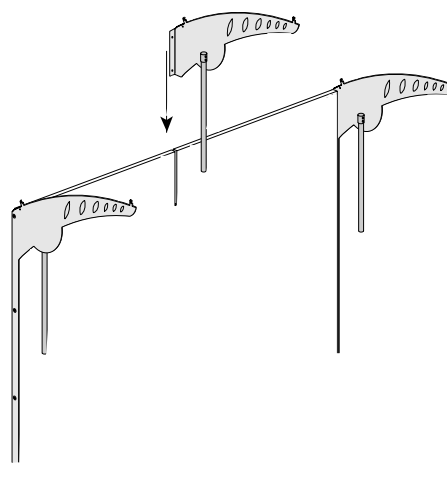

SIFA®

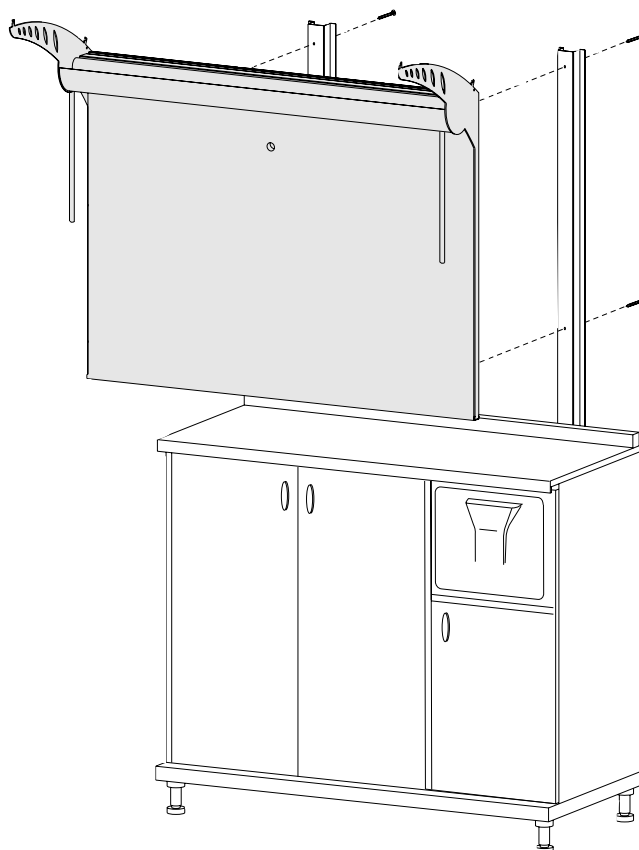

**Montare lo schienale in acciaio inox AISI 304 sui montanti con viti 3,5x16, posizionandolo con il profilo lamiera zincata posteriore e collegare quindi l'impianto elettrico.**

*Mount with 3.5x16 screws the AISI 304 stainless steel backboard on the supporting upright elements and place it into position with the back zinc-plated sheet profile. Then connect the lighting system.*

*Die Rückwand aus rostfreiem Edelstahl (AISI 304) auf das hintere Zinkblechprofil positionieren und mit Schrauben 3,5x16 an die Ständer anbringen.*

*Monter le dos mélaminé en acier inox AISI 304 sur les montants à l'aide des vis 3,5x16, en le positionnant avec le profil arrière en tôle galvanisée et connecter, ensuite, l'installation électrique.*



SIFA®

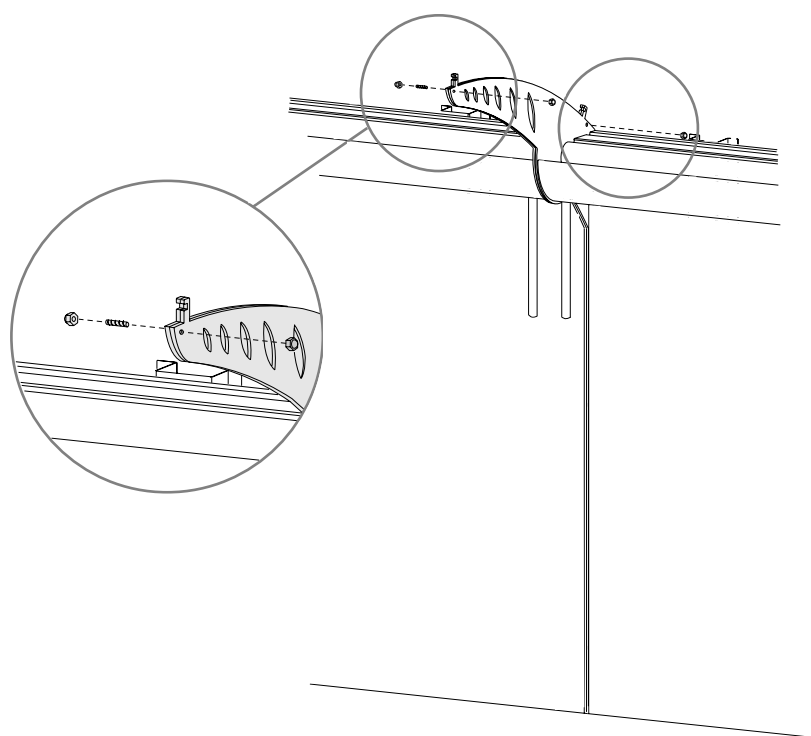

**Per canalizzare e collegare le alzate tra di loro utilizzare nella parte alta della centina 2 grani M5x14 con 4 dadi ciechi M5.  
Nella parte bassa 1 grano M5x14 con 2 dadi M5 ciechi.**

*In order to wire and connect the risers between them, for the upper part of the curved décor use 2 dowels M5x14 with 4 cap nuts M5. In the lower part of the same, use 1 dowel M5x14 with 2 cap nuts M5.*

*Um die Aufsätze miteinander zu verbinden und zusammenzubauen, im oberen Bereich der Bogenkrümmung 2 Madenschrauben M5x14 mit 4 Blindschrauben M5 und im unteren Bereich 1 Madenschraube M5x14 mit 2 Blindschrauben M5 verwenden.*

*Afin de canaliser et de connecter les éléments hauts entre eux, utiliser pour la partie supérieure de la cambrure n° 2 goujons M5x14 avec n° 4 écrous borgnes M5. Pour la partie inférieure, par contre, utiliser n° 1 goujon M5x14 avec n° 2 écrous borgnes M5.*

**SIFA®**

**Montare fissaggi in zama e poi inserire cappa.**

*Mount the zinc-aluminium alloy (Zamak) fixing supports and then insert the hood.*

*Die Zamakhalterungen anbringen und dann die Hauben einfügen.*

*Monter les supports de fixation en zamak et ensuite introduire la hotte.*

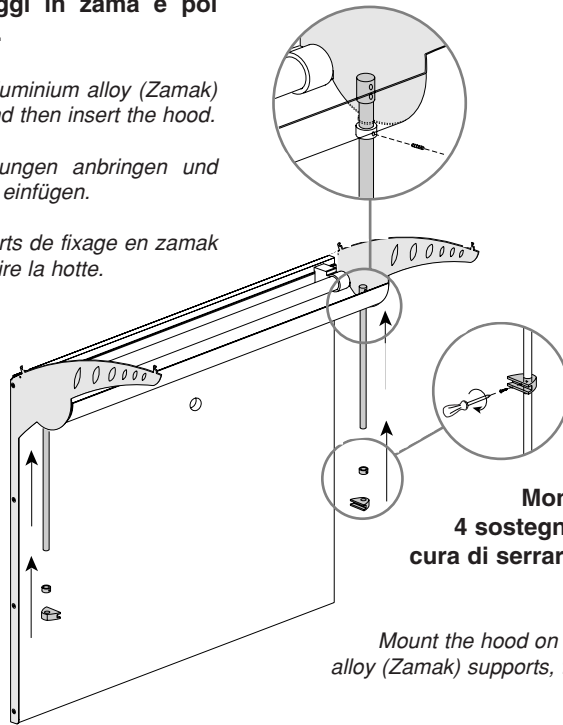

**Montare la cappa sui 4 sostegni in zama avendo cura di serrare adeguatamente i grani.**

*Mount the hood on the 4 zinc-aluminium alloy (Zamak) supports, taking care to tighten properly the dowels.*

*Die Haube an die 4 Zamakhalterungen anbringen und die Madenschrauben mit entsprechender Sorgfalt anziehen.*

*Monter la hotte sur les 4 supports en zamak et bien serrer les goujons.*

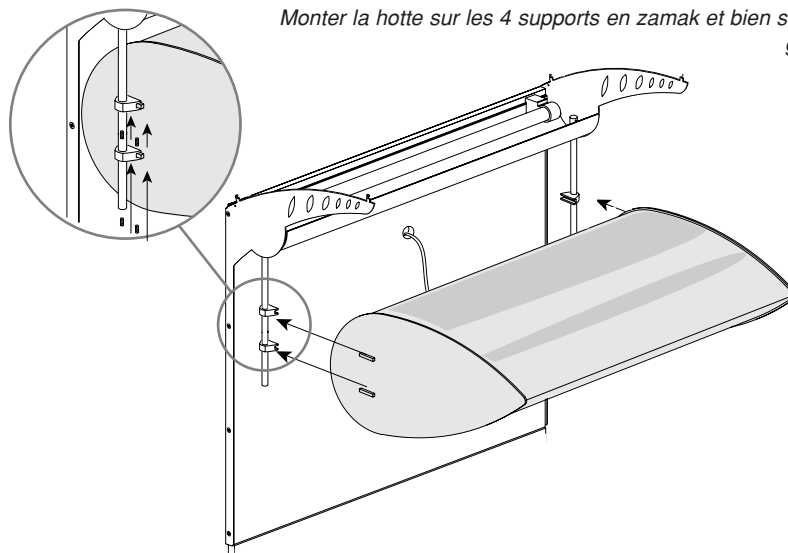

SIFA®

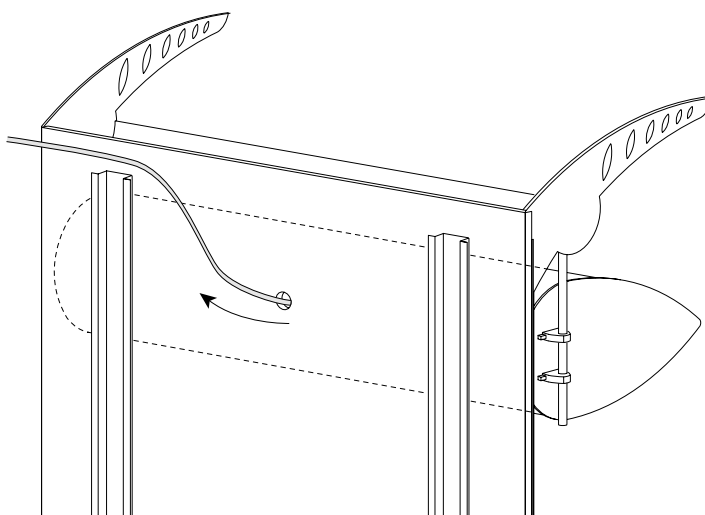

**Far passare il cavo di alimentazione nell'apposito foro nello schienale e collegarlo all'alimentazione passando da sopra. Collegare anche l'alimentazione del plafone.**

*Insert the power cable in the special hole located in the backboard and connect it to the electricity supply by passing on the upper part. Connect also the lamp holder to the electricity supply.*

*Das Versorgungskabel durch die vorgesehene Bohrung in der Rückwand führen, oben weiterführen und an die Versorgung anschließen. Weiterhin die Deckenleuchtenversorgung anschließen.*

*Introduire le câble d'alimentation dans l'orifice spécial se trouvant sur le dos et le connecter à l'alimentation électrique en le faisant passer par le haut. Connecter également l'alimentation électrique du plafonnier.*

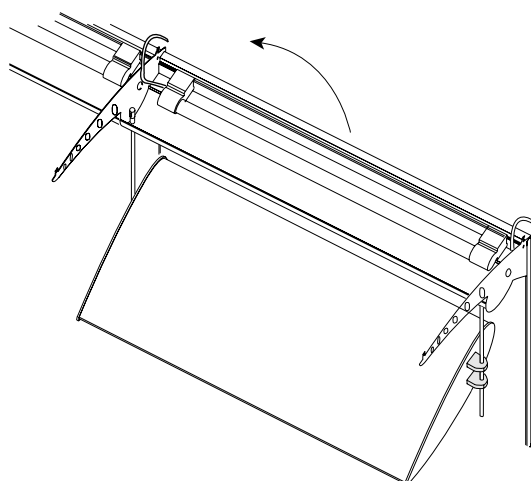

SIFA®

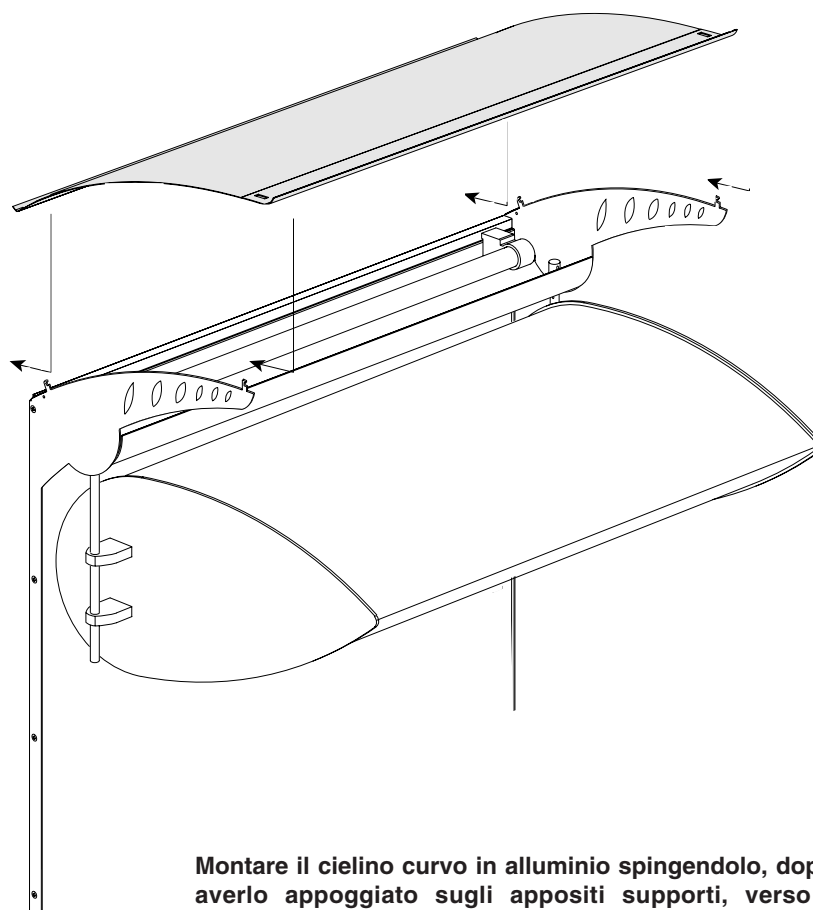

**Montare il cielino curvo in alluminio spingendolo, dopo averlo appoggiato sugli appositi supporti, verso i montanti.**

*Assemble the curved aluminium light-pelmet by pushing it towards the supporting upright elements, after having laid it on the supports.*

*Die gebogene Aluminiumdeckenplatte anbringen, indem sie auf die Halterungen gelegt und in Richtung Stützen gedrückt wird.*

*Monter le bandeau cache-éclairage en aluminium bombé en le poussant vers les montants, après l'avoir posé sur ses supports spéciaux.*